

Vista da B / View from B

Per montare il kit fare:

- 2 fori Ø6.5
- 1 foro Ø13.5

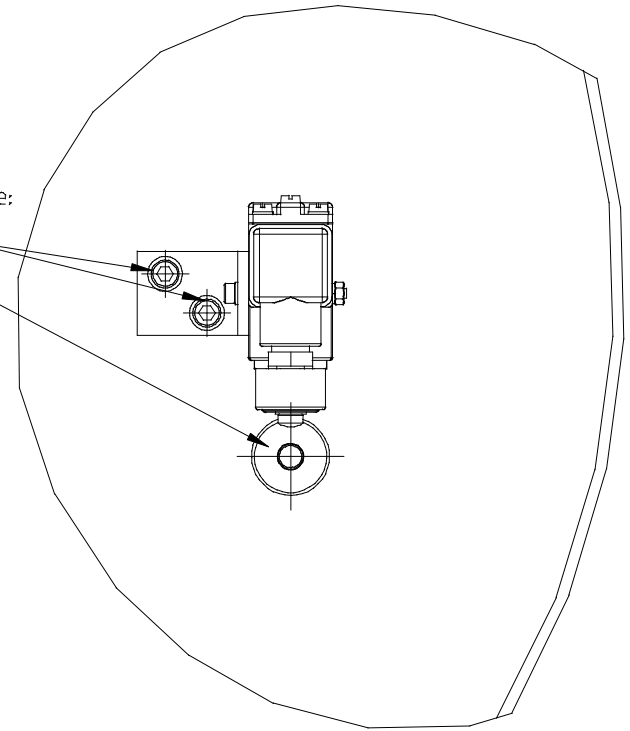

Cod. Assieme/Assembly Item	Cod. asta/Bar Item
3133567 (Kit 200 Kg)	3003156
3133568 (Kit 50 Kg)	3003159
3133569 (Kit 25 Kg)	3003155

Togliere bave e spigoli vivi / Remove burrs and sharp edges.

 MILANO - ITALY	DESCRIZIONE / DESCRIPTION		KIT MINIMO LIVELLO MINIMUM LEVEL KIT		SCALA / SCALE	1:2	✓(✓✓✓)
	CODICE PART N.	3133567	REV. REL.	01	DISEGNATO/DRAWN BY	CONTROLLATO/CHECKED	
MATERIALE MATERIAL		DATA DATE	01.12.10	DATA DATE	02.12.10	SMUSSI NON QUOTATI / ROUND EDGE NOT DIMENSIONED 0,2x45°	
FINITURA / FINISHING		FIRMA / SIGN	lpini	FIRMA / SIGN	mgreco	QUOTE SENZA INDICAZIONE DI TOLLERANZA / DIMENSIONS WITHOUT TOLERANCE	
TRATTAMENTO TERMICO / HEAT TREATMENT		N. PROTOCOLLO / PROTOCOL N.	128624		UNI 22788/1 - GRADO / GRADE:		
		RICAVATO DA: / OBTAINED FROM:	/		PESO NETTO Kg. / NET WEIGHT Kg.	PESO LORDO Kg. / WEIGHT Kg.	
			/		6,662		
		COD. MATERIALE/MATERIAL CODE					

A. TERMINE DI LEGGE C' RISERVIAMO LA PROPRIETA' DI QUESTO DISEGNO CON DIVIETO DI RIPRODURRE O DI RENDERSI CONGUE NOTO. ANCHE IN PARTE, A TERZI O A DITTE CONCORRENTI. SENZA NOSTRA AUTORIZZAZIONE.